

Modelong Panatayang Estruktural Sa Pagkatuto Ng Wikang Filipino

NOEMI M. BERNALDEZ, PhD
University of Mindanao, Matina,
Davao City, Philippines
noemimbernaldez@gmail.com
+639423569567

Abstrak — Ang pangunahing layunin ng pag-aaral na ito ay matukoy ang pinakaangkop na modelo sa Pagkatuto ng Wikang Filipino. Bilang katiyakan, kinilala nito ang ugnayan sa pagitan ng exogenous na mga baryabols: oryentasyon sa estilo ng pagkatuto, kaligirang pampagkatuto, at ang pagganyak ng mga mag-aaral samantalang ang endogenous baryabol ay ang pagkatuto sa wikang Filipino. Ang disenyong deskriptibong korelasyunal at SEM na teknik ang ginamit sa pag-aaral upang makakuha ng pinakaangkop na modelo sa pagkatuto ng wikang Filipino. Ginamit ang sample random sampling na tutukoy sa bilang ng mga mag-aaral bawat kampus. Ang mga datos ay hinango mula sa mahigit na apat na raang mga mag-aaral ng Senior High School na nasa strand na GAS at HUMSS na nag-aaral sa siyam na pinunong paaralan bawat klaster sa pampublikong paaralan ng Davao City. Gumamit ng talatanungang sarbey sa pagkalap ng mga datos. Inilahad sa resulta na ang antas ng oryentasyon sa estilo ng pagkatuto, kaligirang pampagkatuto, pagganyak ng mga mag-aaral, at pagkatuto ng wikang Filipino ay nasa mataas na antas. Batay sa mga resulta, malinaw na ipinaliwanag ng exogenous na baryabol na oryentasyon sa estilo ng pagkatuto at kaligirang pampagkatuto ng mga mag-aaral bilang prediktor sa pagkatuto ng wikang Filipino na makikita sa ikalimang modelo na naging pinakaangkop na modelo sa pananaliksik.

Susing-salita — *Edukasyon, Pagkatuto Ng Wikang Filipino, Oryentasyon Sa Estilo Ng Pagkatuto, Kaligirang Pampagkatuto, Pagganyak Ng Mga Mag-Aaral, Modelong Panatayang Estruktural, Pilipinas*

I. Panimula

Rasyunale

Isa sa suliraning nagdudulot ng kawalan ng gana at kabiguan sa pagkatuto ng wika ay ang hindi tiyak na pagkakabatid ng mga mag-aaral sa tungkulin ng wika at ang kaangkupan sa paggamit nito sa loob ng tiyak na konteksto. Ayon kay Zafra (2016), ang pagkatuto ng wika ay nagiging mahirap sapagkat ang kakulangan sa integratibong pagkatuto ng una at ikalawang wikang kasangkot ang nagiging hadlang sa katagumpayan sa linggwistikong kaalaman. Ang kaisipang madali lamang ang pagkatuto ng wika sapagkat likas na sa ating mga Pilipino ang multilingual na kaalaman kaya naman ginagawa lamang ikalawang prayuridad ng mga kasalukuyang mag-aaral ang pag-aaral ng wikang Filipino (Salvador, 2016). Naging malaking hamon sa mga guro sa kasalukuyan ang pagkatutong sosyal na sitwasyon ng wika na umuugnay sa globalisasyon at kasalukuyang pagpapahalaga sa kultura ng nakagisnang wika (Kanno at Kangas, 2014).

Ang pag-aaral ng wika ay nagbibigay ng oportunidad na makakuha ng linggwistiko at sosyal na kaalaman at mabatid ang istandard na pamantayan sa pagkatuto ng wika. Ang pagkatuto ng wika ay tumutukoy sa pormal na pag-aaral sa loob ng silid-aralan samantalang kasalungat naman ang kaisipan sa terminong *acquisition* sa pag-aaral ng wika (Moeller at Catalano, 2015). Ang pagkatuto ng wikang Filipino ay nagdudulot ng pagpapalawak sa panibagong perspektibo, pag-angat sa kakayahang maiugnay ang iba't ibang kaalaman, at maitatag ang interdisiplinari na perspektibo na nagbubunga ng *intercultural* na pagkakaunawaan (Murcia, 2015). Binigyan din ng kahalagahan ni Fernandez (2016), ang wika ay isang behikulo na nangangailangan ng matibay na interaksyon upang makamantan ang tunay na pagkakaintindihan kaya naman nararapat lamang na pag-aralan at payabungin ito.

Nagsisimula ang pormal at linggwistikong pagkatuto ng wika sa loob ng silid-aralan (Malicsi, 2016). Batay din sa pag-aaral nina Saglam, at Sali (2017), mahalaga ang ugnayan ng mga taong kasangkot sa pagkatuto ng wika sa loob ng silid-aralan. Ito din ay salik sa pagkamit ng isang maganda at mahusay na pagganap sa bawat asignatura. Ayon sa pananaliksik nina McGhee, Lowell, at Lemirez (2007) na ang pagtataguyod ng isang kaaya-ayang paligid na kung saan ang mag-aaral ay komportable na mailahad nila ang kanilang kaisipan, saloobin at pananaw na hindi nababahala sa mga panlabas na mga aspeto ang magandang bunga ng kaligirang pampagkatuto sa pagkatuto ng wika. Dagdag pa nila na maging kawili-wili at nakapupukaw ng interes ang paggamit sa klasrum bilang tunguhan sa pagkatuto ng wika.

Sa kasalukuyan, ang mga guro sa Filipino ay naghahanap pa ng pinakaangkop na pag-aaral upang matulungan na maiangat, mapayabong ang kaalaman at kasanayan ng mga mag-aaral sa pagkatuto ng wikang Filipino. Ang mananaliksik ay dumulog sa ilang mga pag-aaral sa estilo ng pagkatuto, kaligirang pampagkatuto at pagganyak ng mga mag-aaral ngunit wala pang lokal na pag-aaral na maiugnay nito sa pagkatuto ng wikang Filipino sa mga mag-aaral ng Senior High School. Kaya naman, ninanais ng mananaliksik na maiugnay at makabuo ng pinakaangkop na modelo sa pagkatuto ng wikang Filipino upang mabigyang lunas ang mga suliraning kinakaharap sa sariling wika.

Layunin ng Pananaliksik

1. Matiyak ang antas ng oryentasyon sa estilo ng pagkatuto ng mga mag-aaral batay sa:
 - 1.1 pagkatuto batay sa pagtuklas;
 - 1.2 pagkatuto batay sa pangkat;
 - 1.3 pagkatuto batay sa karanasan;
 - 1.4 pagkatuto batay sa estruktura; at
 - 1.5 pagkatuto batay sa pagsubaybay o obserbasyon.

2. Matukoy ang antas ng kaligirang pampagkatuto ng mga mag-aaral batay sa :
 - 2.1 tiyak na positibong pakikitungo sa loob ng silid-aralan;
 - 2.2 pagkakaiba-iba ng paniniwala at pag-uugali;
 - 2.3 pansariling pagsalungat; at
 - 2.4 pagtitiyaga sa katayuan.
3. Malaman ang antas ng pagganyak ng mga mag-aaral batay sa:
 - 3.1 pang-instrumental na motibasyon; at
 - 3.2 integratibong motibasyon.
4. Mabatid ang antas ng pagkatuto ng wikang Filipino ng mga mag-aaral batay sa:
 - 4.1 pagpapaunlad sa pangkalahatang antas ng kaalaman sa wikang Filipino;
 - 4.2 pang-bokabularyong pagkatuto;
 - 4.3 gramatikang pag-aaral;
 - 4.4 pagbasa sa Filipino;
 - 4.5 pagsulat sa Filipino;
 - 4.6 pagsasalita sa Filipino.
5. Matukoy ang makabuluhang-ugnayan sa pagitan ng:
 - 5.1 oryentasyon sa estilo ng pagkatuto at pagkatuto ng wikang Filipino.
 - 5.2 kaligirang pampagkatuto at pagkatuto ng wikang Filipino
 - 5.3 kasanayan sa pagganyak at pagkatuto ng wikang Filipino.
6. Mabatid ang pinagsama at nag-iisang impluwensya ng oryentasyon sa estilo ng pagkatuto, kaligirang pampagkatuto, at pagganyak ng mga mag-aaral sa pagkatuto ng wikang Filipino.
7. Matukoy ang pinaka-angkop na modelo sa pagkatuto ng wikang Filipino.

II. Metodo

Disenyo ng Pananaliksik

Ginamit sa pag-aaral na ito ang deskriptibong o palarawang korelasyonal na disenyo ng pananaliksik. Sa disenyo ng ito, ang mananaliksik ay nakatuon sa palarawang pagkakaugnay sa mga baryabols. Batay sa pagsusuri ni Ishtiaq (2019) sa aklat ni Creswell (2013), ang bawat baryabols ay mayroong kaugnayan sa bawat isa na sinubok sa disenyo ng ito. Ito ay metodo na kumakatawan, tumatansya, at sumusubok sa relasyon sa pagitan ng mga baryabols (Suhr, 2006). Sa pag-aaral na ito, sinuri ang kaugnayan ng pagkatuto sa wikang Filipino sa pagitan ng oryentasyon sa estilo ng pagkatuto, kaligirang pampagkatuto at pagganyak ng mga mag-aaral na nasa Senior High School.

Ang modelong panatayang estruktural (SEM) ay isang estadistikang metodo na komokomperma (hypothesis-testing) sa pag-aanalisa ng istruktural na teorya na may kaugnayan sa ilang phenomenon (Byrne, 2006). Sa pamamagitan ng SEM makabubuo ka ng best fit model o ang pinakaangkop na modelo sa bawat baryabol ng pag-aaral.

Ang pananaliksik na ito ay nakatuon sa pag-aangkop ng mga datos upang matumbok ang mga modelo sa oryentasyon sa estilo ng pagkatuto, kaligirang pampagkatuto, pagganyak at pagkatuto ng wikang Filipino. Kaya naman, ang panatayang estruktural na disenyo ang ginamit upang mailarawan ang ugnayan ng mga lantad at tagong baryabol ng pananaliksik (Hasman, 2015).

Mga Estatistika

Ang Estatistikang ginamit sa pananaliksik na ito ay Mean, Pearson Product Moment Correlation, Multiple Regression, Modelong Panatayang Estruktural (*Semantic Equational Modeling (SEM)*).

Modelong Panatayang Estruktural. Ito ay ginamit upang makuha ang pinakamahasay at pinakaangkop na modelo sa pag-aaral. Ayon kina Bechger at Hox (2003) ang *Semantic Equational Modeling (SEM)* ay pinakamabisang pamamaraan na maaaring pagbuklurin ang *complex path models* sa *latent* na baryabols (*factors*). Sa pamamagitan nito, ang mananaliksik ay maaaring maisa- isa ang confirmatory factor analysis models, regression models, at complex path models. Sa pagkuha ng *Goodness of Fit Statistics*, ginamit ang Alternatibong Modelo sa pamamagitan ng *Analysis of Moment Structure (AMOS)*.

III. Resulta at Diskusyon

Antas ng Oryentasyon sa Estilo ng Pagkatuto

Ang oryentasyon sa estilo ng pagkatuto ay sinubok sa limang mga indikeytors: pagkatuto batay sa pagtuklas, pagkatuto batay sa pangkat, pagkatuto batay sa karanasan, pagkatuto batay sa estruktura at pagkatuto batay sa pagsubaybay o obserbasyon.

Ang kabuuang *mean* ay nakakuha ng 3.81 na may *standard deviation* na 0.49 at mayroong deskriptibong antas na mataas. Ang oryentasyon sa estilo ng pagkatuto ng mga mag-aaral batay sa pagsubaybay ay nakakuha ng pinakamataas na deskriptibong antas. Ang Ito'y nangangahulugang na ang gabay at pagsubaybay sa mga mag-aaral ay mahalaga sa pagkatuto ng wikang Filipino. Ang unang indikeytors ng oryentasyon sa estilo ng pagkatuto batay sa pagtuklas ay nakakuha ng *mean score* na 3.79 at *SD* na 0.55 na mayroong mataas na deskriptibong pakahulugan. Ito'y nangangahulugan na ang oryentasyon sa estilo ng pagkatuto ng wikang Filipino batay sa pagtuklas ay nagiging epektibo kung mahusay at magaling ang guro at mayroong tiyak na layunin sa pag-aaral ng wikang Filipino.

Antas ng Kaligirang Pampagkatuto ng mga Mag-aaral

Ang kaligirang pampagkatuto ng mga mag-aaral ay sinubok sa apat na mga indikeytors: tiyak na pakikitungo sa loob ng silid-aralan, pagkakaiba-iba ng paniniwala at pag-uugali, pansariling pagsalungat, at pagtitiyaga sa katayuan.

Ang Kaligirang Pampagkatuto ng mga Mag-aaral ay nakakuha ng *mean score* na 4.15 at *SD* na 0.53 na binigyan ng deskriptibong antas na mataas. Ito'y nangangahulugan na ang kaligirang pampagkatuto ng mga mag-aaral ay mahalaga at kapakipakinabang sa pagkatuto ng wikang Filipino.

Antas ng Pagganyak ng mga Mag-aaral

Ang pagganyak ng mga mag-aaral ay sinubok sa dalawang mga indikeytors: pang-instrumental na motibasyon at integratibong motibasyon. Ang pagganyak ng mga mag-aaral ay may kabuuang *mean score* na 3.97 at may *standard deviation* na 0.60 na binigyan ng deskriptibong antas na mataas. Ito'y nangangahulugang ang pagganyak ng mga mag-aaral ay malaking tulong sa pagkatuto ng wikang Filipino.

Antas ng Pagkatuto ng Wikang Filipino ng mga Mag-aaral

Ang pagkatuto ng wikang Filipino ng mga mag-aaral ay sinubok sa anim na mga indikeytors: pagpapaunlad sa pangkalahatang antas ng kaalaman sa wikang Filipino, pang-bokabularyong pagkatuto, gramatikang pag-aaral, pagbasa sa Filipino, pagsulat sa Filipino, at pagsasalita sa Filipino.

Ang kabuuang *mean* sa antas ng pagkatuto ng wikang Filipino ng mga mag-aaral ay 3.50 na may *standard deviation* na 0.53 at may deskriptibong antas na mataas ang resultang nakuha sa pagkatuto ng wikang Filipino. Samantalang ang pang-bokabularyong pagkatuto ay nakakuha ng katamtamang deskriptibong antas na may *mean score* na 2.95 at *SD* na 0.78. Ito'y nangangahulugang ang pagkatuto ng wikang Filipino ng mga mag-aaral ay palaging sinasagawa.

Pinakaangkop na Modelo sa Pagkatuto ng Wikang Filipino

Ipinakita sa resulta na mayroong mataas na pagkatuto ng wikang Filipino ang mga mag-aaral na maiuugnay sa oryentasyon sa estilo ng pagkatuto na kinabibilangan ng mga indikeytors na: Pagkatuto Batay sa Estructura, Pagkatuto Batay sa Pagsubaybay, at Pagkatuto Batay sa Pagtuklas. Samantala, ang kaligirang pampagkatuto ay kinapapalooban ng tatlong tinanggap na indikeytors: Pagkakaiba-iba ng Paniniwala at Pag-uugali, Pansariling Pagsalungat, at Pagtitiyaga sa Katayuan.

Bilang resulta, ang *goodness* ng bawat *values* ay nagbabago sa lahat ng *indices* at kapansin-pansin na nakakuha ng tama at pinakaangkop na modelo. Mapapansin na ang angkop na modelo ay nagrerepresenta sa casual na relasyon sa pagitan ng oryentasyon sa estilo ng pagkatuto (*ory_pag*), kaligirang pampagkatuto (*kal_pam*), at pagkatuto ng wikang Filipino (*pag_fil*). Tinutumbok ng dalawang palaso na mula sa oryentasyon sa estilo ng pagkatuto (*ory_pag*) ang pagkatuto ng wikang Filipino (*pag_fil*) at Kaligirang pampagkatuto (*kal_pam*). Isang palaso naman ang tumutumbok sa pagkatuto sa wikang Filipino (*pag_fil*) na mula naman sa kaligirang pampagkatuto (*kal_pam*). Samantalang ang ang pagganyak na baryabol ay hindi napabilang sa angkop na modelong inilahad. Sa pagpapatuloy, ang simbolo na *e* ay tumutukoy sa residual na makikita sa lahat ng indikeytors na kasangkot sa angkop na modelo.

Sa katapusan, ang kompyuted na regression na may estimated p-value na mababa pa sa 0.05. Ang sumusunod ay mga resulta: pagkatuto ng wikang Filipino ay naiuugnay sa Oryentasyon sa estilo ng pagkatuto; pagkatuto batay sa estructura at pagkatuto batay sa pagsubaybay ay naiuugnay sa pagkatuto batay sa pagtuklas at kaligirang pampagkatuto; pansariling pagsalungat ay naiuugnay sa pagkakaiba-iba ng paniniwala at pag-uugali na magkaugnay sa pagtitiyaga sa katayuan na naiuugnay naman sa pagkatuto batay sa pagsubaybay. Samantala, ang pagkatuto ng wikang Filipino ay naiuugnay sa pagpapaunlad sa pangkalahatang antas ng kaalaman na naiuugnay naman sa gramatikang pag-aaral na mayroon ding kaugnayan sa pagsasalita sa Filipino. Ang pagkakabuhol-buhol nito ay nagreresulta sa p-value na 0.000 na masasabing mayroong makabuluhang impluwensya ang isa't isa.

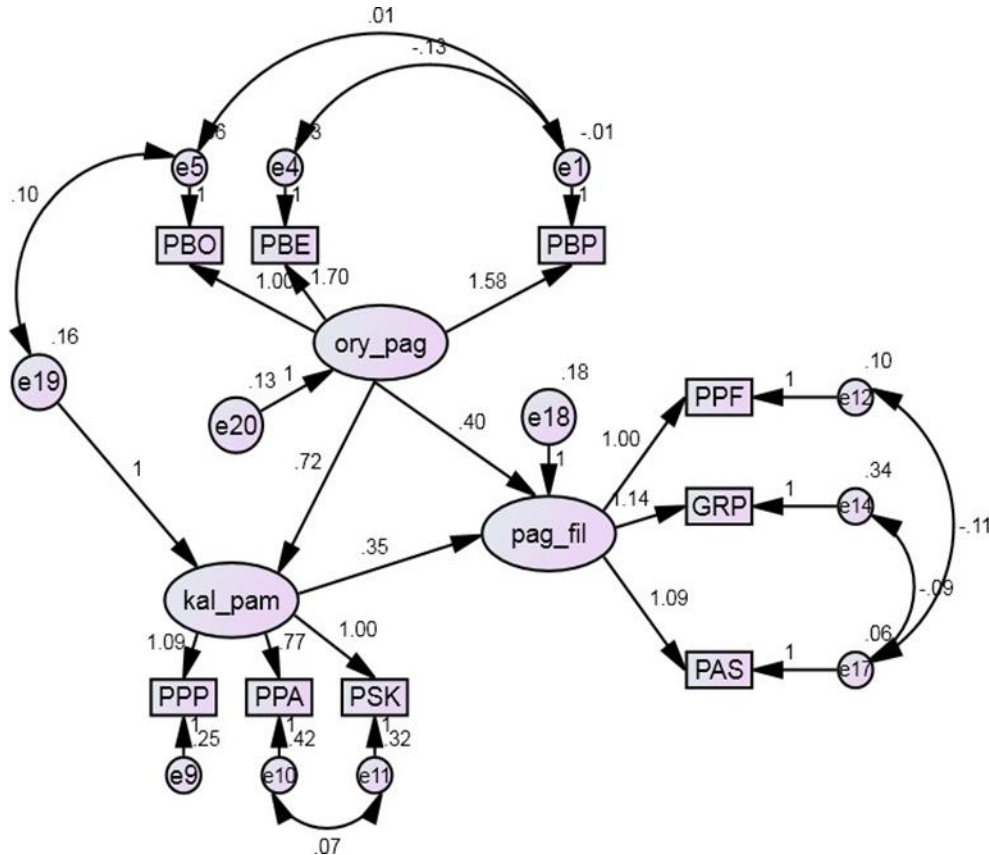

Leyenda:

PBE-Pagkatuto Batay sa Estructura
 PBO-Pagkatuto Batay sa Pagsubaybay
 PBP – Pagkatuto Batay sa Pagtuklas
ory_pag-Oryentasyon sa Estilo ng Pagkatuto

PPF-Pagpapaunlad sa Pangkalahatang Antas ng Kaalaman sa Wikang Filipino
 GRP-Gramatikang Pag-aaral

PPP-Pagkakaiba-iba ng Paniniwala at Pag-uugali
 PPA-Pansariling Pagsalungat
 PSK-Pagtitiyaga sa Katayuan
kal_pam-Kaligirang Pampagkatuto

PAS-Pagsasalita sa Filipino
pag_fi-Pagkatuto ng Wikang Filipino 1

Talaguhitan 7: Pinakaangkop na Modelo sa Pagkatuto ng Wikang Filipino

Diskusyon

Oryentasyon sa Estilo ng Pagkatuto

Ang antas ng oryentasyon sa estilo ng pagkatuto ng mga mag-aaral ay nakakuha ng kabuuang antas na *mataas*. Ang mataas na antas ng estilo ng pagkatuto ng mga mag-aaral ay hango mula sa mga sumusunod na mga indikeytors: pagkatuto batay sa pagtuklas, pagkatuto batay sa

pangkat, pagkatuto batay sa karanasan, pagkatuto batay sa estruktura, at pagkatuto batay sa pagsubaybay.

Nangangahulugan ito na ang pagkatuto ng wikang Filipino ay kinakailangan ng gabay ng guro, tiyak na layunin sa pagkatuto at aktwal na naisagawa o naranasan ng mga mag-aaral upang lubos na matutunan ang wikang Filipino. Ang resulta ng pag-aaral na ito ay nakapaloob sa pag-aaral nina Groenendijk, et.al. (2015) na tinawag nila itong ginagabayang pagkatuto. Binigyan din nila ng kahalagahan o importansya ang paggabay ng guro sa pagkatuto sa loob ng silid, ang kahalagahan sa paggamit ng kagamitang pampagkatuto at paggamit ng wika sa paglalahad ng sariling karanasan. Ang guro ang magsisilbing pormal na daluyan ng pagkatuto sapagkat ang guro ang magtatakda sa mga gawain at magbibigay ng direksyon sa pagkatuto (Paglinawan, 2014).

Kaligirang Pampagkatuto ng mga Mag-aaral

Ang kabuuang resulta sa antas ng kaligirang pampagkatuto ng mga mag-aaral ay *mataas o* mayroong *mean score* na mataas. Ang kaligirang pampagkatuto ng mga mag-aaral ay hango mula sa mga sumusunod na mga indikeytors: tiyak na pakikitungo sa loob ng silid-aralan, pagkakaiba-iba ng paniniwala at pag-uugali, pansariling pagsalungat, at pagtitiyaga sa katayuan. Nakakuha ng pinakamatas na *mean score* ang tiyak na pakikitungo sa loob ng silid-aralan at pagtitiyaga sa katayuan. Samantalang nakakuha naman ng mataas na *mean score* ang pagkakaiba-iba ng paniniwala at pag-uugali, pansariling pagsalungat.

Ito'y nangangahulugan na ang tiyak na pakikitungo sa loob ng silid-aralan ay napakalaking tulong sa pagkatuto ng wikang Filipino. Ang sariling palagay o pagiging komportable ng mag-aaral sa loob ng silid-aralan ay nagpapaangat sa pagkatuto ng wikang Filipino sapagkat naipapahayag nila ang kanilang sariling kaalaman at saloobin ng walang pag-aalinlangan at pagdadalawang-isip. Tahasang mahihinuha sa ganitong pahayag ang kadahilanang nailalagay sa maayos na kapaligiran ang proseso ng pagtuturo at pagkatuto ng wika (Sakirudeen at Sunday, 2017). Ito'y nangangahulugan na ang rasyonal na pagtitiwala sa sarili at sa asignatura ay mga dudulot ng pagkatuto sa wikang Filipino (Lemirez, et.al., 2007).

Kaugnay nito, kinilala ni Fraser (2016) na ang kaligirang pampagkatuto ay mayroong makabuluhang ugnayan sa kognitibong kaalaman at kaugalian ng pagkatuto ng mga mag-aaral. Binalangkas sa pag-aaral nina McGhee, Lowell, at Lemirez (2007) ang pagsusuri ng silid-aralan bilang kakaibang sistemang sosyal. Ipinahiwatig nila na ang kaligirang pampagkatuto ay isang baryabol na nagbibigay ng malaking ambag sa pagkatuto ng mga mag-aaral.

Pagganyak ng mga Mag-aaral

Ang antas ng gawing pagganyak ng mga mag-aaral ay nakakuha ng mataas na *mean score*. Ang mataas na antas ng pagganyak ng mga mag-aaral ay hango mula sa mga sumusunod na mga indikeytors: Pang-instrumental na Motibasyon ay nakakuha ng mataas na *mean score*, samantalang ang Integratibong Motibasyon ang nakakuha ng pinakamataas na *mean score*. Ang resulta ay nangangahulugang ang pagganyak ng mga mag-aaral sa pagkatuto ng wika ay palaging namamasdan.

Ito'y nangangahulugang na ang integratibong motibasyon ay nakakatulong sa pagkatuto ng wikang Filipino. Pinapatunayan nito na ang kasalukuyang mga mag-aaral ay malawak ang kaalaman sa pamamagitan ng pag-ugnay sa iba't aspekto ng pagkatuto. Isang patunay na pananaliksik ni Domyei (2005) na ang motibasyon ay kinapapalooban ng mental na kaisipan na magiging makina o 'di kaya'y magiging sentral na enerhiya upang mailabas ang tatas ng kaalaman na nababatid ng puso at isipan.

Ugnayan sa pagitan ng Oryentasyon sa Estilo ng Pagkatuto at Pagkatuto ng Wikang Filipino

May makabuluhang positibong ugnayan sa pagitan ng Oryentasyon sa Estilo ng Pagkatuto at pagkatuto ng Wikang Filipino sapagkat malinaw na ang *p-value* ay mas mababa ang lebel ng kahalagahan at ang *r-value* ay nagpapakita ng positibong resulta.

Mahalagang paglaanan ng panahon ang pagtukoy sa oryentasyon ng estilo ng pagkatuto sa wika ng mga mag-aaral na siyang naglalarawan bilang tulay ng bawat mag-aaral sa pagsisimula sa replektibong pag-iisip, matamang proseso at pagsusuri sa mga mahihirap na impormasyon (Dunn, at Griggs, 2010) tungo sa iba't ibang pamamaraan sa pagkatuto ng wika ng mga mag-aaral. Sa pag-aaral nina Lopez, et. al. (2018) na ang mga mag-aaral ay natututo sa pamamagitan ng pagtuklas, kakikisama sa isang pangkat, pagsusuri sa sariling karanasan, pagsunod sa mga ibinigay na panuntunan, at matamang pagmamasid.

Ang resulta ng pag-aaral ding ito ay may kaugnayan sa paniniwala at teorya ni Kolb's (1984) tungkol sa experiential learning na nagsasabing ang pagkatuto ng wika ay isang proseso na kinasasangkutan ng kaalaman at naghuhubog sa pamamagitan ng mga karanasan ng mga mag-aaral. Ito ang mga teoryang pinagbabatayan sa unang baryabol na oryentasyon sa estilo ng pagkatuto ng wika.

Ang mga paniniwala at pag-aaral na binanggit ay nakatulong sa mananaliksik na ipaliwanag kung bakit may makabuluhang ugnayan sa pagitan ng Oryentasyon sa Estilo ng Pagkatuto at Pagkatuto ng Wikang Filipino. Ito'y nangangahulugang hindi lamang nililimita nito ang kaalaman bagkus pinalalawak niya ito sa pamamagitan ng pagkilala sa sariling kakayahan at estilo ng pagkatuto sa wikang Filipino.

Ugnayan sa pagitan ng Kaligirang Pampagkatuto ng mga Mag-aaral at Pagkatuto ng Wikang Filipino

May makabuluhang positibong ugnayan sa pagitan ng Kaligirang Pampagkatuto ng mga mag-aaral at Pagkatuto ng Wikang Filipino sapagkat malinaw na ang *p-value* ay mas mababa ang lebel ng kahalagahan at ang *r-value* ay nagpapakita ng positibong resulta.

Pinatunayan sa resulta ng pag-aaral ang pinagbabatayang preposisyon ni McClelland, et. al. (1953) tungkol ang kaligirang pampagkatuto na nagsasalaysay kung paanong ang salik na pangangailangan at kapaligiran ng bawat indibidwal ay naiugnay upang makabuo ng tatlong pangunahing kaisipan tungo sa pagkatuto ng wika. Ang mga mag-aaral na gustong makisangkot sa paghahanap ng solusyon, pagsubok, may pagnanais na gumawa, at may lakas pangkaisipan na

makamtan ang nais nilang makamit. Sinuportahan naman ito sa teorya ni Chomsky (1959) na nagsasabing ang berbal na pag-uugali sa pagkatuto ng wika ay nagbabago batay sa pananaw ng mag-aaral. Batay pa niya, na ang wika ay pinamamahalaan ng mga gawain at hindi ang nakagawian. Ipinaliwanag din niya na ang kakayahan sa pagkatuto ng wika ay kasama na pagkaanak pa lamang ng bata at likas itong nalilintang habang ang mga bata ay nakikipag-interaksyon sa kanyang kapaligiran (Moeller at Catalano, 2015).

Ang resulta ay kinumpirma rin ni Williams at Burden (2017) na ang matagumpay na pagkatuto ng wika ay nakakonekta sa pagkahilig at pakikilahok ng mga mag-aaral sa loob ng silid-aralan. At ang mga guro ay dapat makahanap ng mga paraan upang makakonekta sa ganitong simbuyo ng damdamin upang mahusay na matamo ang layunin ng pagkatuto.

Ugnayan sa pagitan ng Pagganyak ng mga Mag-aaral at Pagkatuto ng Wikang Filipino

May makabuluhang positibong ugnayan sa pagitan ng pagganyak ng mga mag-aaral at pagkatuto ng wikang Filipino sapagkat malinaw na ang *p-value* ay mas mababa ang lebel ng kahalagahan at ang *r-value* ay nagpapakita ng positibong resulta.

Ang resulta ng pag-aaral ay pinagtibay sa pinagbabatayang paniniwala sa pagganyak ng mga mag-aaral ang *Motivational Orientation* nina Gardner at Lambert (1972). Ang teoryang ito ay nagpapaliwanag na likas na nakaaapekto ang motibasyon ng mga mag-aaral sa kanilang nais na makilahok at makisangkot sa proseso na pagkatuto ng wika. Kasama rin ang *socio-educational model* nina Gardner at Lambert's (1972), isa sa pinakaprominente at pinakamahalagang teorya hinggil sa paglinang ng motibasyon at pagkatuto ng wika at sa pagsasakatuparan ng makabuluhang kawilihan at gawing pangwika sa loob ng silid-aralan.

Sa pagpapalawak, maiuugnay din ang teoryang two factory– motivation-hygiene at dual-factor theory ni Herzberg na nakatala sa aklat nina Žana, et. al. (2013) na nagsasabing ang kasanayang pagganyak o motibasyon ay nakakatulong sa pagkamit ng tunay na kasiyahan at pagkayamot na nagiging dahilan sa pagkatuto ng wika ng mga mag-aaral. Ang kagustuhan na matoto at umunlad ng isang tao ay nakabatay sa kanyang motibasyon at sigasig sa pagkatuto ng wika.

Pinakaangkop na Modelo sa Pagkatuto ng Wikang Filipino

Batay sa mga resulta, malinaw na ipinaliwanag ng modelo ang oryentasyon sa estilo ng pagkatuto at kaligirang pampagkatuto ng mga mag-aaral bilang prediktor ng pagkatuto ng wikang Filipino. Ang dalawang prediktor na ito ay mga mahahalagang sangkap sa pagkatuto ng wikang Filipino.

Ang pinakaangkop na modelo sa pagkatuto ng wikang Filipino ay nagmumungkahi na ang pagkatuto ng wikang Filipino ay pinakamahusay na nakangkla sa oryentasyon sa estilo ng pagkatuto na sinuri ayon sa tiyak na indikeytors na pagkatuto batay sa estruktura, pagkatuto batay sa pagsubaybay, at pagkatuto batay sa pagtuklas; ang kaligirang pampagkatuto ay sinuri ayon sa pagkakaiba-iba ng paniniwala at pag-uugali, pansariling pagsalungat, at pagtitiyaga sa katayuan.

IV. Konklusyon

Makikita sa mga resulta ng pag-aaral ang mataas na antas ng oryentasyon sa estilo ng pagkatuto, kaligirang pampagkatuto, pagganyak ng mga mag-aaral, at pagkatuto ng wikang Filipino. Makikita din na ang bawat indikators ay nagkakaugnay sa bawat isa. Ito'y nangangahulugan na naniniwala ang mga mag-aaral na kinakailangan na malaman ang oryentasyon sa estilo ng pagkatuto, mabatid ang kaligirang pampagkatuto, masuri ang pagganyak ng mga mag-aaral at maisa-isa ang bahagi ng pagkatuto ng wikang Filipino.

Pinatunayan ang resulta ng pag-aaral sa teorya ni Skinner (1968) na naniniwala na maaaring maisagawa ng bata ang anumang gawain sa pagkatuto ng wika kung tuturuan ayon sa angkop na kakayahan sa pagkatuto at bibigyan siya ng tamang direksyon at paggabay. Pinatatag naman ang resulta ng pag-aaral na ito sa teorya ni Kolb's (1984) tungkol sa experiential learning na nagsasabing ang pagkatuto ng wika ay isang proseso na kinasasangkutan ng kaalaman at naghuhubog sa pamamagitan ng mga karanasan ng mga mag-aaral na kabilang sa estilo ng pagkatuto ng wika.:

V. Rekomendasyon

Batay sa resulta ng pag-aaral na ito, upang mapataas ang antas ng pagkatuto ng wikang Filipino iminungkahi ng mananaliksik ang kasunod na mga rekomendasyon:

Una, bigyang-tuon ang pagpapaangat ng antas ng oryentasyon sa estilo ng pagkatuto lalong-lalo na sa tiyak na pagkatuto batay sa estruktura, pagkatuto batay sa pagsubaybay, at pagkatuto batay sa pagtuklas. Nakitang nakaimpluwensiya sa endogenous na baryabol batay sa pinakaangkop na modelo. Ito'y mangyayari sa pamamagitan ng pagbibigay ng mga pagsusulit o assessment sa simula ng taong panuruan na tutugon sa kanilang kakayahan at pamamaraan sa pagkatuto, pagkilala sa kalakasan at kahinaan ng mga mag-aaral, pagbibigay ng positibong disiplina at tugon sa mga mag-aaral at mga stakeholders ng paaralan, pagbibigay ng mga oryentasyon tuwing katapusan ng markahan upang higit na makilala at mabigyang lunas ang pagkakuha ng mababang marka ng mga mag-aaral at makamit ang tatas ng kanilang mga kakayahan sa pagkatuto ng wikang Filipino.

Sa mga magulang, hikayatin na makilahok sa mga oryentasyong ibibigay ng administrasyon tungkol sa mga patakaran at pamantayan at pangangailan ng kanilang mga mag-aaral. Himukin ding bumisita sa paaralan upang masuri ang perormans ng kanilang mga anak nang sa gayon masubaybayan nila ito sa kanilang mga ginagawa. At para naman sa mga guro, gumanap bilang tagapayo at tagasuporta sa mga mag-aaral. Isangkot sila sa mga plano at layuning nais matamo. Suportaan sila sa mga gawaing magpapalawak ng kanilang pagkatuto.

Ikalawa, bigyang-tuon ang pagpapaangat ng antas ng kaligirang pampagkatuto lalong-lalo na sa pagkakaiba-iba ng paniniwala at pag-uugali, pansariling pagsalungat, at pagtitiyaga sa

katayuan. Nakitang nakaimpluwensiya sa endogenous na baryabol batay sa pinakaangkop na modelo. Ito'y mangyayari sa pamamagitan ng pagbibigay tuon sa pangangailangan ng mga mag-aaral. Ang pangangailangan ng mga mag-aaral sa kasalukuyang panahon ay kinapapalooban ng moral, espirituwal at pangkabatirang pangangailangan.

Nilalangkop nito ang kabuuang kabatiran ng mga mag-aaral. Sa mga guro, ang pakikitungo ng guro sa kanilang katauhan sa pamamagitan ng pasubaybay sa kanilang akademikong pag-unlad, emosyunal na pangangailangan ng mga mag-aaral ay napakalaking tulong sa mga mag-aaral. Palakasin ang mga Gawain sa homeroom at panatilihing bukas ang komunikasyon ng mga mag-aaral, magulang o mga tumatayong magulang upang higit na maunawan ang pangkabuuang pangangailangan ng mga mag-aaral. Sa mga administrador ng paaralan, kinakailangan na paigtingin ang propesyunal na kaunlaran ng mga guro at mga namamahala kagaya ng pagpapadalo ng mga seminars at trainings sa lahat ng mga guro (baguhan man o may edad). Pagkakaroon ng pagtitipon o distressing sa mga kawani ng paaralan.

At panghuli, iugnay ang asignaturang Filipino sa mga makabagong teknolohiya upang lubos na makuha ang kawilihan ng mga mag-aaral na matuto at mapalawak ang wikang Filipino. Batay sa pag-aaral ay mas kinawiwilihan ng mga kabataan ang pagkatuto ng wika kung maiuugnay nila sa kanilang sariling karanasan at sariling antas ng pag-unawa. Mas naipakita nila ang pagiging malikhain sa pagkatuto gamit ang mga ito.

Pangatlo, ang pagpapataas ng antas ng pagkatuto ng wikang Filipino lalong-lalo na sa Pagpapaunlad sa Pangkalahatang Antas ng Kaalaman sa Wikang Filipino, Gramatikang Pag-aaral, at Pagsasalita sa Filipino. Ito'y mangyayari sa pamamagitan ng pagbuo ng makabuluhan at respetadong ugnayan sa mga mag-aaral; bumuo ng komunidad ng mga mag-aaral sa klasrum at higit sa lahat maging modelo sa pagmamahal at pagpapahalaga sa wikang Filipino. Ang pagiging bahagi ng isang komunidad ay napakahalagang salik upang madama ng isang mag-aaral ang halaga niya sa lipunan at maimulat siya sa iba't ibang kultura na kinagisnan. Sa mga guro, kinakailangan niyang paigtingin ang pagpapahalaga

sa wikang Pambansa sa pamamagitan ng pagbibigay ng mga forums, oryentasyon sa mga mag-aaral hinggil sa iba't ibang kultura ng ating lahi, makulay na wikain ng bansa na kinapapalooban ng iba't ibang gramatika at balarilang Pilipino. Sa mga administrador ng pamahalaan, panatilihin ang pagsasalita ng wikang Filipino sa loob at labas ng silid-aralan sa pamamagitan ng paglalaan ng bahaging translasyon sa bawat opisyal na liham at pag-eenganyo na magsalita ng Filipino sa mga pagtitipon at pagpupulong.

Ang pinakaangkop na modelo ay nagpapatunay na ang oryentasyon sa estilong ng pagkatuto, at kaligirang pampagkatuto ng mga mag-aaral ang pinakamabisang prediktor sa pagkatuto ng wikang Filipino na nagpapahiwatig na ang mga mag-aaral ay natututo kapag sinuri at binigyan ng kahalagahan ang kanilang indibidwal na kakayahan at maiuugnay ang wika sa sariling karanasan at antas ng pag-unawa ng mga mag-aaral sa pagkatuto ng wikang Filipino..

REFERENCES

- [1] Baker, W. (2015). From cultural awareness to intercultural awareness: Culture in ELT. *ELT Journal*, 66(1), 62-70. Retrieved from <http://eltj.oxfordjournals.org/content/66/1/62.abstract>.
- [2] Bechger, T. M., Hox, A. A. (2003). Using classical test theory in combination with item response theory. *Applied psychological measurement*, 27(5), 319- 334.
- [3] Byrne, Barbara M. (2006). *Structural Equation Modeling with EQS; Basic Concepts, Applications, and Programming* (2nd Ed.).
- [4] Chomsky, N. (1959). A review of B. F. Skinner's verbal behavior. *Language*, 35, 26-57. doi:10.2307/411334
- [5] Creswell, J. W. (2013). *Qualitative inquiry research design: Choosing Among Five Approaches*. *Qualitative Inquiry Research Design*. California: SAGE Publications, Inc.
- [6] Domyei, Z. (2005). *The I2 motivational self esteem*. Bristol: Multilingual Matters.
- [7] Dunn, R., Griggs, S., Olsen, J., Beasley, M., at Gorman, B. (2010). A meta-analytic validation of the Dunn and Dunn model of learning style preferences. *Journal of Educational Research*, 88, 353-361.
- [8] Gardner, R. C., at Lambert, W. E. (1972 & 1983). *Attitudes and Motivation in Second Language Learning*. Rowley, MA: Newbury House Publishers. Northern Illinois University, Faculty Development and Instructional Design Center facdev@niu.edu, www.niu.edu/facdev, 815.753.0595.
- [9] Gonzales, R. (2016). Conceptual and Psychometric Properties of a foreign language learning motivation questionnaire. *Philippines Journal of Psychology* Vol. 39 No 1, pp.76-97.
- [10] Geiger, M. A., Boyle, E. J., at Pinto, J. K. (2000). An Examination of Ipsative and Normative Versions of Kolb's Revised Learning Style Inventory. *Educational and Psychological Measurement*, 53(3), 717-726. <https://doi.org/10.1177/0013164493053003016>
- [11] Groenendijk, T., Janssen, T., Rijlaarsdam, G. at Bergh, H. (2015). The effect of observational learning on students' performance, processes, and motivation in two creative domains. *The British journal of educational psychology*. 83. 3-28. 10.1111/j.2044-8279.2011.02052.x.
- [12] Halliday, M. A. (1973). Functional diversity in language as seen from a consideration of modality and mood in English. *Foundations of language*, 322-361.
- [13] Hasman, Arie. (2015). *An Introduction to Structural Equation Modeling*. *Studies in health technology and informatics*. 213. 3-6.
- [14] Ishtiaq, (2019). Book Review Creswell, J. W. (2013). *Research Design: Qualitative, Quantitative and Mixed Methods Approaches* (4th ed.). Thousand Oaks, CA: SAGE. *English Language Teaching*. 12. 40. 10.5539/elt.v12n5p40.
- [15] Kanno, Y., at Kangas, S. E. (2014). "I'm not going to be, like, for the AP" English language learners' limited access to advanced college-preparatory courses in high school. *American Educational Research Journal*, 51(5), 848-878.
- [16] Krashen, S.T. (1982). *Principles and Practice in Second Language Acquisition*.
- [17] Oxford: Pergamon.
- [18] Kolb, A.Y. at Kolb, D.A. (1984). *The Kolb Learning Style Inventory - Version 4.0: A Comprehensive Guide to the Theory, Psychometrics, Research on Validity and Educational Applications*. https://www.researchgate.net/profile/David_Kolb/publication/303446688_The_Kolb_Learning_Style_Inventory_40_Guide_to_Theory_Psychometrics_Research_Ap

- lications/links/57437c4c08ae9f741b3a1a58/The-Kolb-Learning-Style-Inventory-40-Guide-to-Theory-Psychometrics-Research-Applications.pdf
- [19] Latchanna, P. at Dagnew, A. (2014). Attitude of Teachers towards the Use of Active Learning Methods.
- [20] Mangahis, J. C.. (2015). Ang Makrong-kasanayan sa Filipinolohiya = The Macro- skills in Filipinology. MALAY, 23(2). Retrieved from <http://ejournals.ph/form/cite.php?id=7993>.
- [21] Malicsi, Jonathan C. (2016). Gramar ng Filipino. Lungsod Quezon: Sentro ng Wikang Filipino, UP Diliman.
- [22] McGhee, D., Lowell, N. at Lemirez. S. (2007). The Classroom Learning Environment (CLE) Questionnaire: Preliminary Development. Office of the Educational Assessment. OEA Report 06-07
- [23] McClelland, D. C., Atkinson, J. W., Clark, R. A., at Lowell, E. L. (1953). Century psychology series. The achievement motive. Appleton-Century- Crofts. <https://doi.org/10.1037/11144-000>
- [24] Moeller, A. J. at Catalano, T. (2015). Foreign Language Teaching and Learning. Published in J.D. Wright (ed.), International Encyclopedia for Social and Behavioral Sciences 2nd Edition. Vol 9 (Oxford: Pergamon Press, 2015), pp. 327-332. doi: 10.1016/B978-0-08-097086-8.92082-8
- [25] Murcia, M. 2015. Teaching English as a Second or Foreign Language. Thomson Learning Asia, Australia
- [26] Pagkalinawan, Leticia C. 2014. Filipino Para sa Iskolarling Pagpapahayag , 3rd edition. Makati: Inkwel Publishing House.
- [27] Salvador, T., (2016). Report on language of instruction, English or Filipino?. https://www.academia.edu/24227736/YUNIT_I_INTRODUKSYON_INTRODUCTION
- [28] Skinner, B. F. (1968). The technology of teaching. New York: Appleton-Century- Crofts.
- [29] Sternberg, R. J., at Grigorenko, E. L. (2010). Are cognitive styles still in style? American Psychologist, 52(7), 700-712. <http://dx.doi.org/10.1037/0003-066X.52.7.700>
- [30] Spoon at Schell (2018). Aligning Student Learning Styles with Instructor Teaching Styles. Journal of Industrial Teacher Education, v35 n2 p41-56 Win 1998. 0022-1864
- [31] Suhr, Diana D. (2006). Exploratory or Confirmatory Factor Analysis?. Presented: San Francisco, CA, SAS Users Group International Conference (SUGI31).
- [32] Swain, M. (2013). The inseparability of cognition and emotion in second language learning. Language Teaching, 46(2), 195-207.
- [33] Tower, A. at Dipboye, R. (2003). Development of a Learning Style Orientation Measure. Organizational Research Methods 2003 6: 216. DOI: 10.1177/1094428103251572
- [34] Tragant, E, Thompson, M.S. at Victori, M. (2012). Understanding foreign language learning strategies: A validation Study. Elsevier Ltd. System, 41 (1), pp. 95-108. <http://dx.doi.org/10.1016/j.system.2013.01.007>